

Артикул замка	
Марка и модель автомобиля	Lada Granta
Модельный год	2019-
Тип рулевой колонки и усилителя руля	РПК/В ЭлУР
Тип замка зажигания	Замок зажигания Renault
Оснастка и инструмент	
1. Отвертка TORX 20	5. Головка шестигранная S8
2. Сверло коронка ф22мм	6. Отвертка SP10
3. Головка накидная S12	7. Ключ шестигранный S4
4. Головка накидная S10	8. Ключ шестигранный S5



**Инструкция по установке
замка Гарант Бастион 2110
на автомобиль
Lada Granta**

Компания «ФЛИМ» придерживается политики постоянного совершенствования и оставляет за собой право изменять в интересах потребителя характеристики или составные части изделия.

Перед установкой замка, ознакомьтесь с руководством пользователя, гарантийными условиями и проверьте комплектность замка, согласно упаковочному листу.

Номер позиции детали смотрите в упаковочном листе.



Рис.1
Открутите саморезы крепления кожуха рулевой колонки.



Рис.2
Демонтируйте нижнюю часть кожуха рулевой колонки.

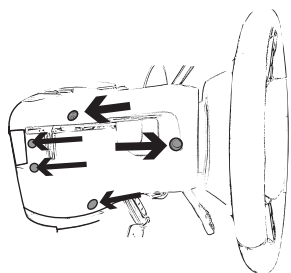

Рис.3
Демонтируйте верхнюю часть кожуха рулевой колонки.

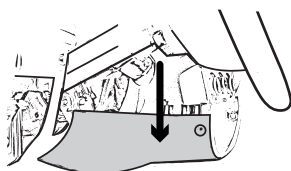

Рис.4
Демонтируйте левый подрулевой переключатель.

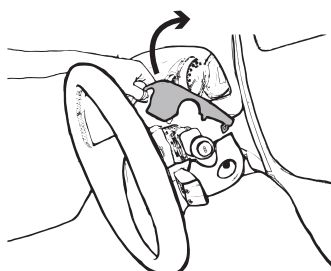

Рис.5
Снимите с замка зажигания катушку иммобилайзера, предварительно отсоединив разъём катушки.

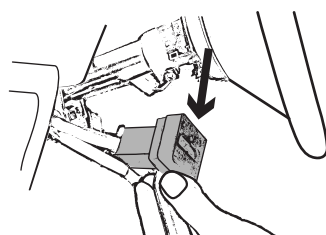

Рис.6
Выкрутите винт крепления штатного замка зажигания.

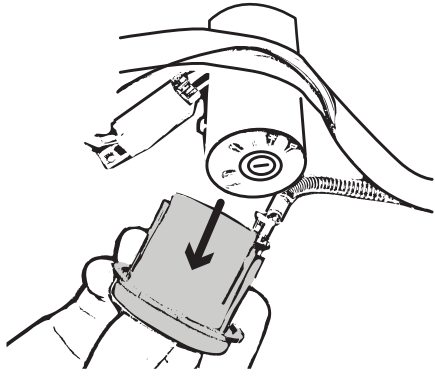

Рис.7
В положении «АСС», штатного замка зажигания, нажмите на фиксатор, расположенный на нижней стороне, штатного замка зажигания, и извлеките замок зажигания.

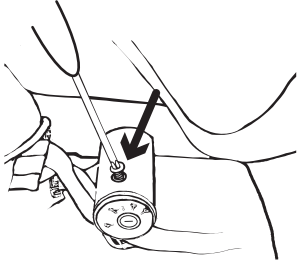

Рис.8
Наденьте Втулку (поз. 2) на рулевую колонку.

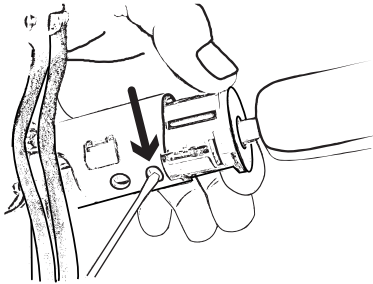

Рис.9
Вставьте Замок (поз. 1) в рулевую колонку.

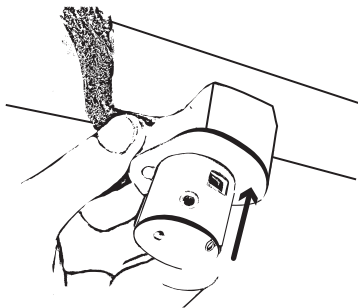

Рис.10
Наклейте на внутреннюю сторону Хомута (поз. 3), Прокладку (поз. 10).

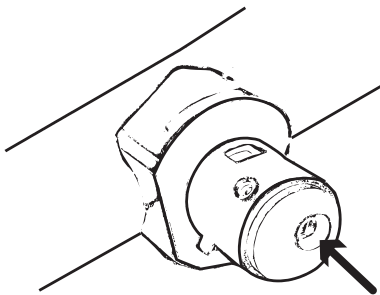

Рис.11
Установите Хомут (поз. 3) на Втулку (поз.2)



Рис.12
Переведите Замок (поз.1) в положение «Открыто» (см. руководство пользователя). Зафиксируйте хомут Ось фиксации хомута (поз. 4), на Втулке (поз.2). Ось фиксации хомута закрутите до упора. После затяжки оси проверьте работу Замка (поз.1) блокированием и разблокированием рулевого вала с помощью ключа (см. руководство по эксплуатации). Если ключ не переводится в положение «Закрыто», выкрутите Ось фиксации хомута (поз. 4), на ось наденьте Шайбу регулировочную (поз.11), закрутите Ось фиксации хомута (поз.4), повторно проверьте работу замка.

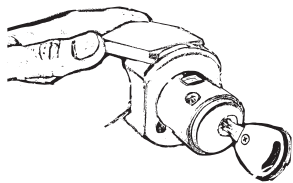

На корпус Замка (поз.1), наденьте катушку иммобилайзера и подключите к катушке колодку.

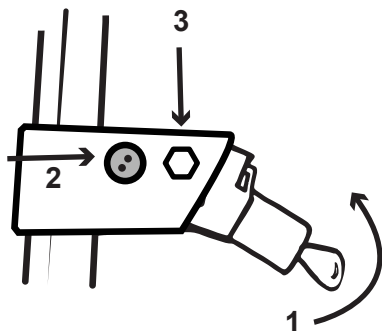
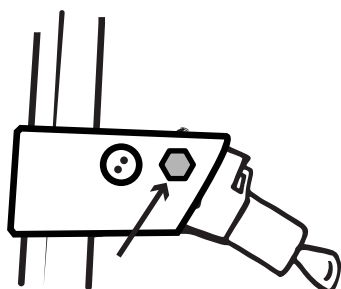

Рис.13
Закрутите датчик холла в корпус замка, до упора усилием 4-8 Нм.
Под датчик подложите шайбу регулировочную 9x15x0,5 (если есть в комплекте)



Рис.14
Зафиксируйте Замок (поз. 1) штатным винтом М4

Рис.15
Закрепите блок управления и провода на рулевой колонке автомобиля, пластиковыми хомутами (не входят в комплектацию Гарант Бастион 2110) . Убедитесь, что провода и блок управления не препятствуют установке кожуха и регулировке рулевой колонки.

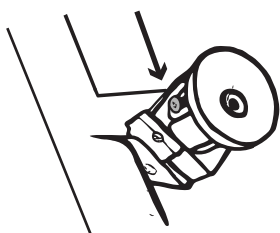
Подключите колодки проводов подрулевых переключателей.

Зафиксируйте положение хомута (поз. 3) винтом М6x8 (поз. 9) с использованием резьбового герметика. Винт М6x8 (поз. 9) закрутите усилием 9-11Нм.

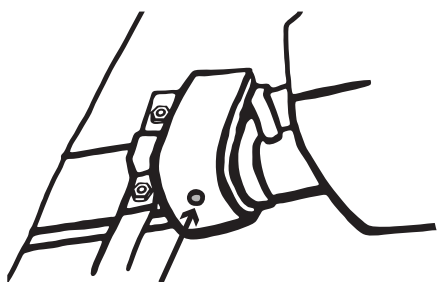

Рис.16
Открутите левый верхний винт и гайку крепления рулевой колонки. Штатный винт крепления рулевой колонки замените на Винт срывной М8x25 (поз. 6). На место открученной гайки закрутите гайку срывную М8 (поз. 7) с защитными шайбами (поз. 8). Срывные крепежные элементы затяните усилием, согласно требованию по монтажу рулевой колонки завода производителя. Если при затяжке срыва головки гайки не произошло, то необходимо надпилить и сломать головки срывных крепежных элементов плоскогубцами.



Рис.17

Просверлите отверстие диаметром 22 мм под выключатель Гарант Бастион 2110. При выборе места под выключатель убедитесь, что с внутренней стороны кожуха рулевой колонки (кожух установлен на штатные места) ничего не препятствует размещению выключателя с проводами.

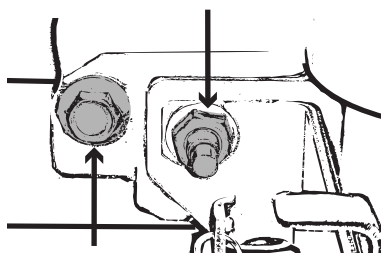

Рис.18

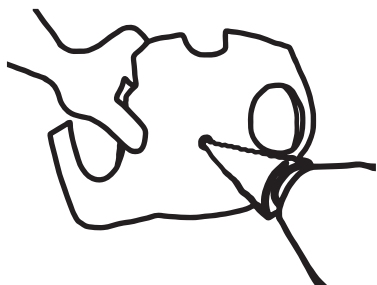
Установите выключатель в просверленное отверстие, подключите провода (контакты №1 и №3), установите на штатные места нижнюю и верхнюю части кожуха рулевой колонки. Закрепите саморезами. На стекло наклейте знак «Гарант», заполните гарантийный талон.

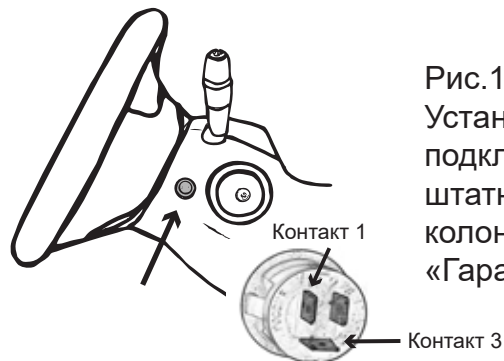

Рис.19

Используя шило, извлеките штифт фиксирующий жало ключа в поворотном механизме державки.

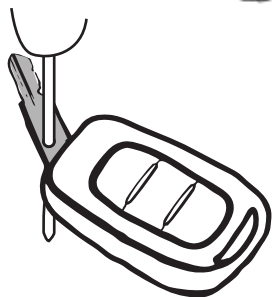

Рис.20

В поворотный механизм державки, установите жало ключа от замка Гарант Бастион 2110 и зафиксируйте его штатным штифтом. Проверьте работу поворотного механизма державки в брелоке.

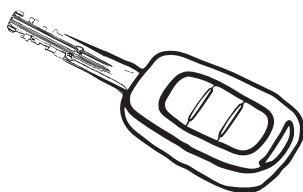

Выкрутите винт 5 из штатного брелока сигнализации 1, выньте стержень 4, вставьте стержень от замка «ГАРАНТ БАСТИОН» 3 и закрепите винтом 5. Затем в державку ключа «ФЛИМ» 2 вставьте стержень 4 с гайкой 10 и закрепите его винтом 5.

ВНИМАНИЕ: По окончании установки, проверьте работу Гарант Бастион 2110 блокирование и разблокирование рулевого вала, используя установленное жало ключа Гарант Бастион 2110 в штатной державке. Разблокируете рулевой вал и проверьте включение функции «Аксессуары». Кратковременным нажатием выключателя Гаранта Бастиона 2110 проверьте срабатывание функцию «Зажигание». Нажатием и удержанием более 3 секунд выключателя Гаранта Бастиона 2110 проверьте срабатывание функции «Стартер» и запуск двигателя автомобиля (см. руководство пользователя).